

# Bepo

A MARCA QUE VOCÊ CONFIA.

Br 116 Km 113, 1155, São Marcos-RS  
Fone: (54) 3291-8200 Fax: (54) 3291-1213  
www.bepo.com.br

Para montagem do degrau da escada, proceder conforme ilustrado na figura abaixo.

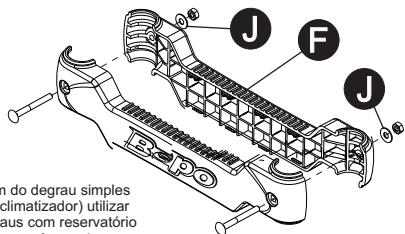

### Montagem Suporte Superior

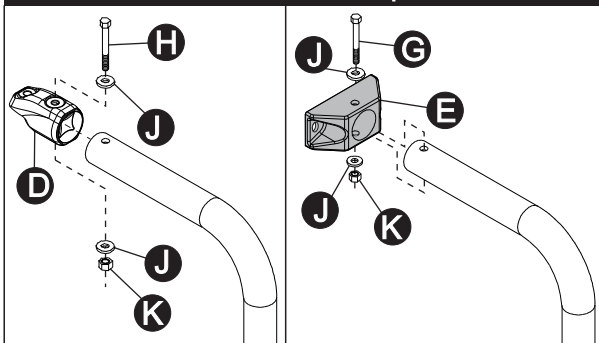

### Montagem Suporte Inferior

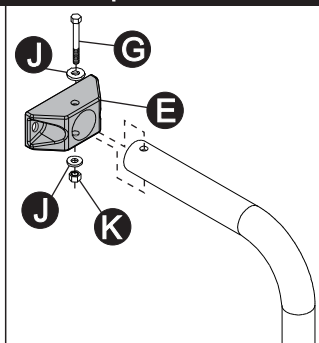

**Montagem do Suporte Superior no Veículo**  
Posicione a escada nos pontos de fixação, marque os pontos e após fure utilizando broca Ø8,5mm. Fixe com parafusos, arruelas e porcas, conforme ilustrado.

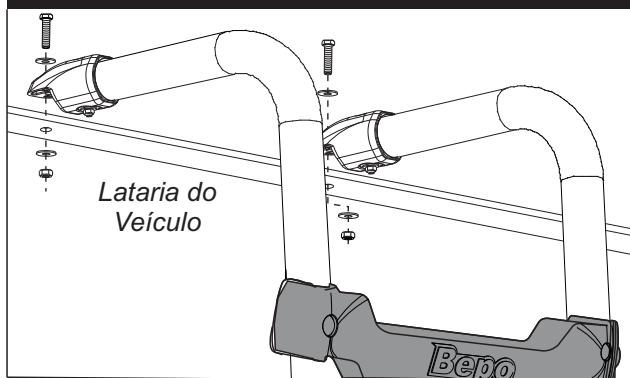

**Montagem Suporte Inferior no Veículo**  
Posicione a escada nos pontos de fixação, marque os pontos e após fure utilizando broca Ø8,5mm e fixe junto a chapa de metal, parafusos, arruelas e porcas, conforme ilustrado.

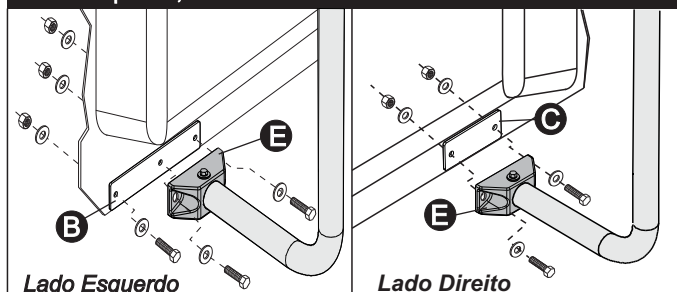

## INSTRUÇÕES DE MONTAGEM ACESSÓRIO COMPATÍVEL COM O VEÍCULO VOLVO FH/NH ESCADA CABINE BAIXA CÓD. B0060 / P

### COMPONENTES

Qtd.	Ref.	Código	Descrição
02	A	B0060.2011	TUBO LATERAL LD/LE
01	B	B006E.203	CHAPA MAIOR APOIO
01	C	B006E.204	CHAPA MENOR APOIO
02	D	B004.205	ORELHA PLÁSTICA
02	E	B004.204	PÉ PLÁSTICO
04	F	B008.208	DEGRAU ESCADA
02	G	19321	PF. CAB. SEXT. 1/4" X 2" RT ZP UNC
02	H	2941	PF. CAB. SEXT. 1/4" X 1.3/4" RT ZP UNC
04	I	89095	PF. FRANCES 1/4" X 2.1/4" ZP UNC COM PORCA
16	J	121991	ARRUELA LISA 1/4" ZP
04	K	2432	PO. SEXT. UNC 1/4"-20 FIOS ZP
04	L	97886	PF. FRANCES 1/4" X 2 1/2" UNC ZP COM PORCA

**ATENÇÃO: OS PARAFUSOS PARA FIXAR A ESCADA NA LATARIA DO VEÍCULO NÃO SÃO FORNECIDOS. AQUI ESTÃO INDICADOS PARA MOSTRAR A MONTABILIDADE DA ESCADA.**

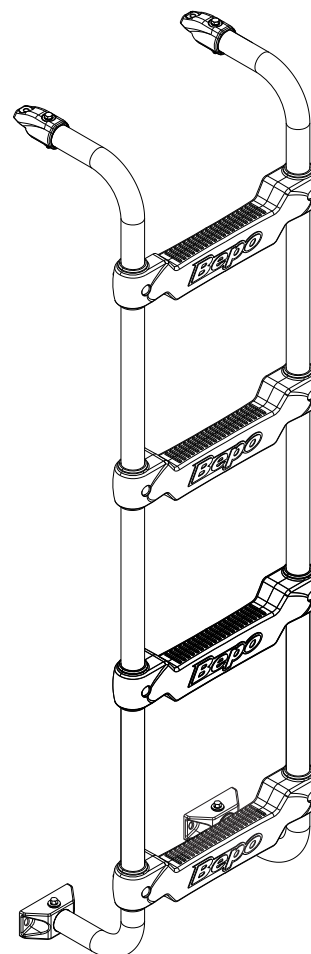

As marcas mencionadas neste catálogo e as imagens reproduzidas, são de propriedade dos respectivos fabricantes e aqui são utilizadas apenas para indicar a aplicabilidade ou destinação dos produtos fabricados pela Bepo, atendendo ao preceito contido no Art. 132 da lei 9279/96.