

Bepo

A MARCA QUE VOCÊ CONFIÁ.

Br 116 Km 113, 1155, São Marcos-RS
Fone: (54) 3291-8200 Fax: (54) 3291-1213
www.bepo.com.br

INSTRUÇÕES DE MONTAGEM ACESSÓRIO COMPATÍVEL COM O VEÍCULO RANGER CABINE DUPLA 2013... SANTO ANTÔNIO ECO V2 CÓD.: B1642 - STO. ANT. CROMADO CÓD.: B1642A - STO. ANT. PRETO

INSTRUÇÕES

1. Montar o Santo Antônio em uma superfície plana.
2. Montar o tubo «A» nas bases «G e H», utilizando as arruelas plásticas «C», parafusos «O» e arruelas «P». (Ver figura 1)
3. Montar o tubo «B» nas bases «G e H», utilizando as arruelas plásticas «C», parafusos «O» e arruelas «P». (Ver figura 2)
4. Montar os acabamentos laterais «D e E» utilizando para fixação parafusos «F» e espaçadores «Q». (Ver figura 3)
5. Para fixar o Santo Antônio ao veículo, fixe as bases utilizando parafusos «K», arruelas «M e L» e porcas «N». Após fixe os suportes auxiliares «I e J» na furação original da caçamba utilizando parafusos «S» e arruelas «M e R». (Ver figura 4)

CARGA MÁXIMA PERMITIDA: 40Kg distribuídos.

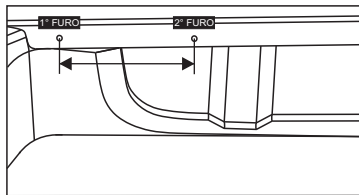

INFORMAÇÕES IMPORTANTES
• Não faça de seu acessório um rebocador.
Este produto não pode ser
tracionado, pois pode acarretar danos
na carroceria/chassi do veículo.

**MARQUE O LOCAL DE FURAÇÃO
E FURE COM UMA BROCA 11,25.**

COMPONENTES			
Qtd.	Ref.	Código	Descrição
01	A	B1641.2011	TUBO DIANTEIRO
01	B	B1641.2021	TUBO TRASEIRO
04	C	B693.2022	ARRUELA PLÁSTICA
01	D	B1640A.2201	ACABAMENTO LATERAL LD
01	E	B1640A.2202	ACABAMENTO LATERAL LE
08	F	61163	PF. FL. TORX M-6
01	G	B1642A.3101	BASE LE
01	H	B1642A.3102	BASE LD
01	I	B1679A.2103	SUPORTE AUXILIAR BASE LE
01	J	B1679A.2104	SUPORTE AUXILIAR BASE LD
04	K	111775	PF. SEXT. M-8
10	L	6839	ARRUELA LISA M-8
06	M	8229	ARRUELA PRESSÃO 5/16"
04	N	80756	PO. SEXT. M-8
04	O	101630	PF. SEXT. M-12
04	P	98337	ARRUELA LISA M-12
08	Q	60610	ESPAÇADOR NYLON Ø15
02	R	121991	ARRUELA LISA 1/4"
02	S	3050	PF. SEXT. M-6

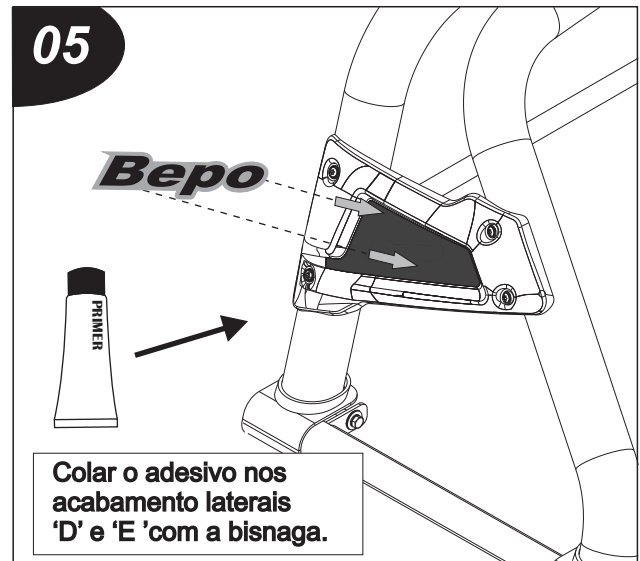
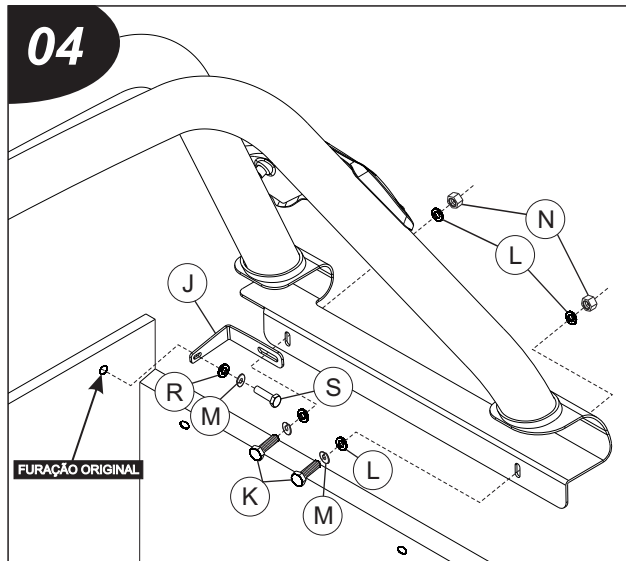
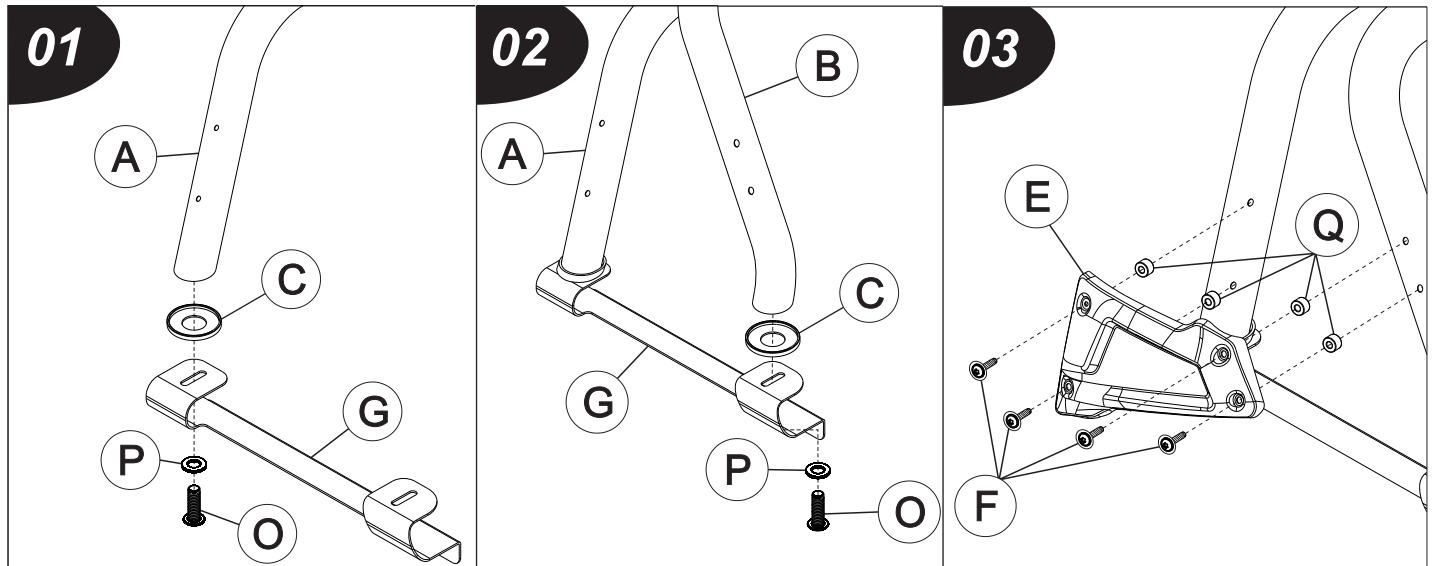

As marcas mencionadas neste catálogo e as imagens reproduzidas, são de propriedade dos respectivos fabricantes e aqui são utilizadas apenas para indicar a aplicabilidade ou destinação dos produtos fabricados pela Bepo, atendendo ao preceito contido no Art. 132 da lei 9279/96.